

小学生個人戦形競技は、ベスト16以下は、ゲキサイ1、ゲキサイ2、平安、又はピンアン初段～5段の中から選択することとし、同じ方を繰返し演武することができる。  
ベスト8以上は、全空連第1指定形、第2指定形、又は基本型でまだ演武していない形から選択することとし、同じ方を繰返し演武することができる。

## 形 小学生1年 男子

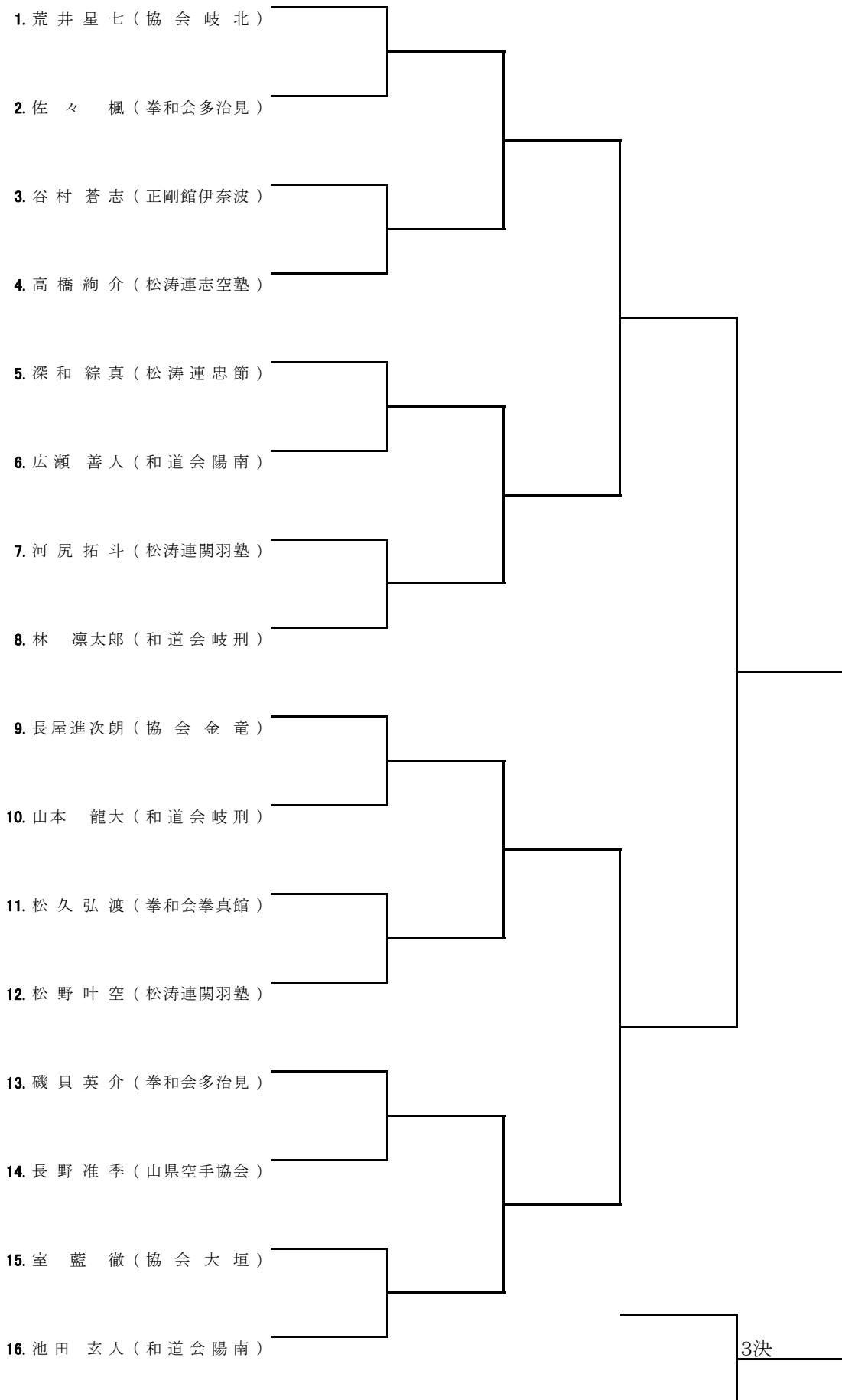

小学生個人戦形競技は、ベスト16以下は、ゲキサイ1、ゲキサイ2、平安、又はピンアン初段～5段の中から選択することとし、同じ方を繰返し演武することができる。  
ベスト8以上は、全空連第1指定形、第2指定形、又は基本型でまだ演武していない形から選択することとし、同じ方を繰返し演武することができる。

## 形 小学生1年 女子

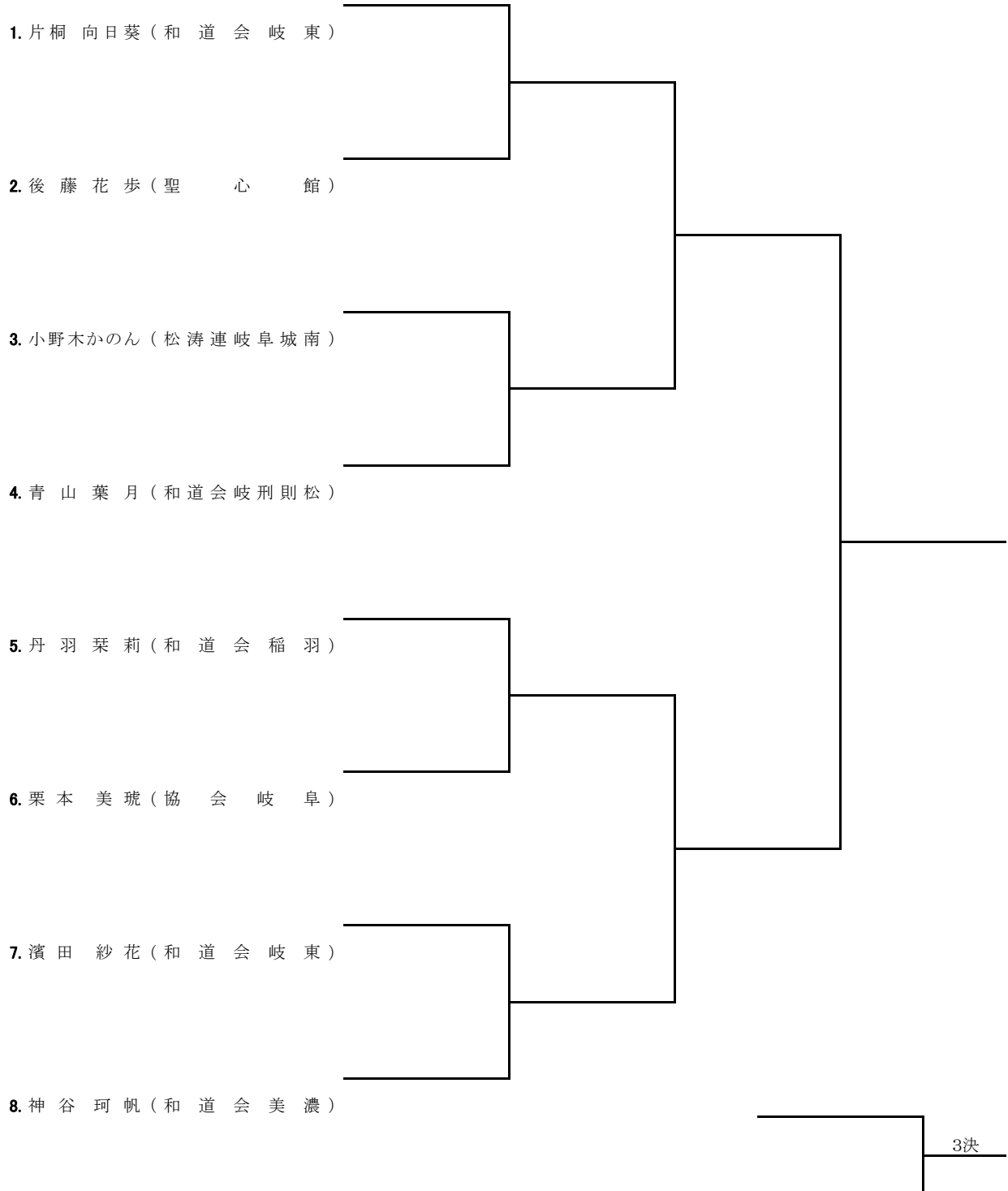

小学生個人戦形競技は、ベスト16以下は、ゲキサイ1、ゲキサイ2、平安、又はピンアン初段～5段の中から選択することとし、同じ方を繰り返し演武することができる。  
ベスト8以上は、全空連第1指定形、第2指定形、又は基本型でまだ演武していない形から選択することとし、同じ方を繰り返し演武することができる。

## 形 小学生2年 男子

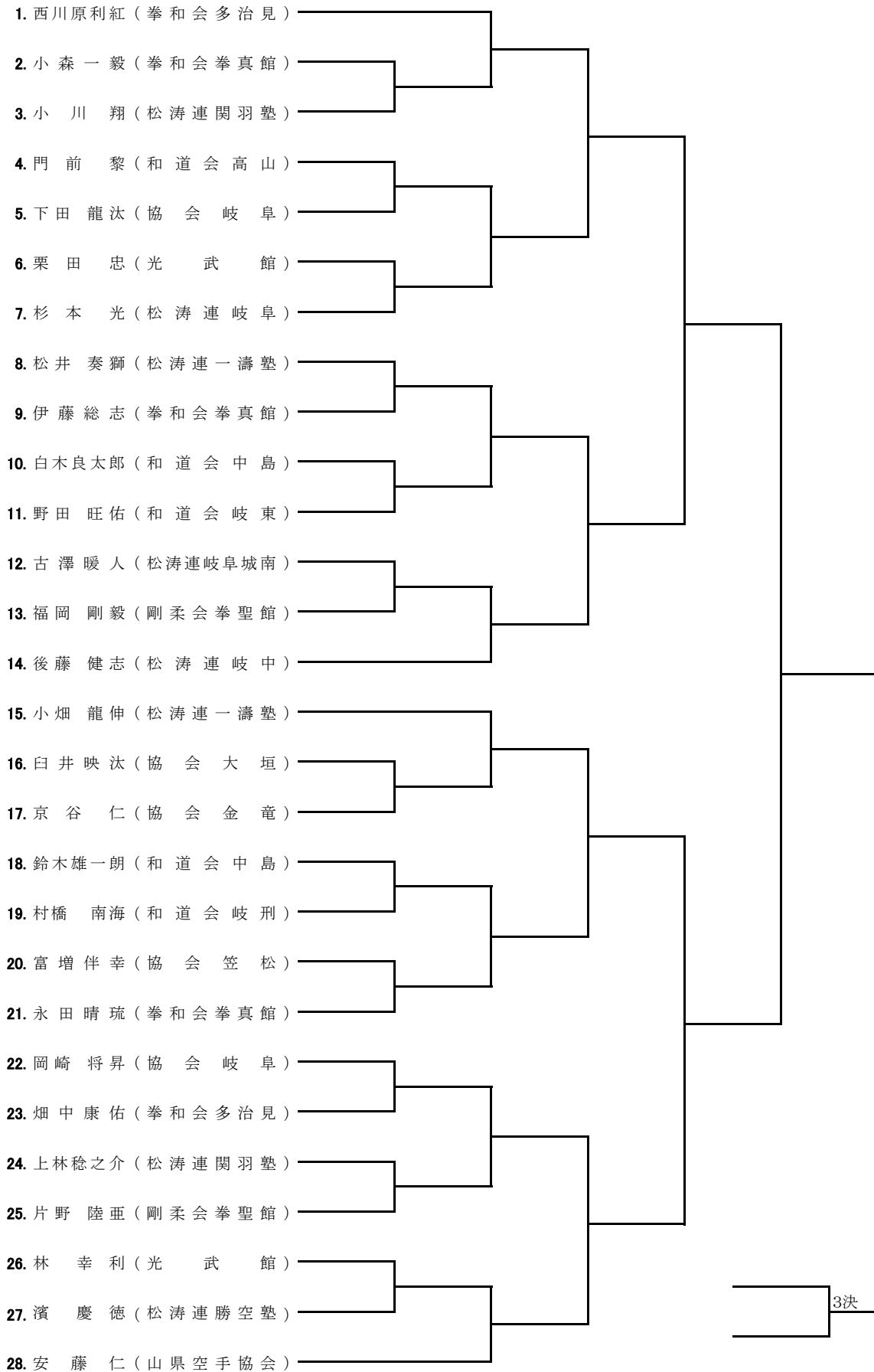

小学生個人戦形競技は、ベスト16以下は、ゲキサイ1、ゲキサイ2、平安、又はピンアン初段～5段の中から選択することとし、同じ方を繰り返し演武することができる。  
 ベスト8以上は、全空連第1指定形、第2指定形、又は基本型でまだ演武していない形から選択することとし、同じ方を繰り返し演武することができる。

## 形 小学生2年 女子

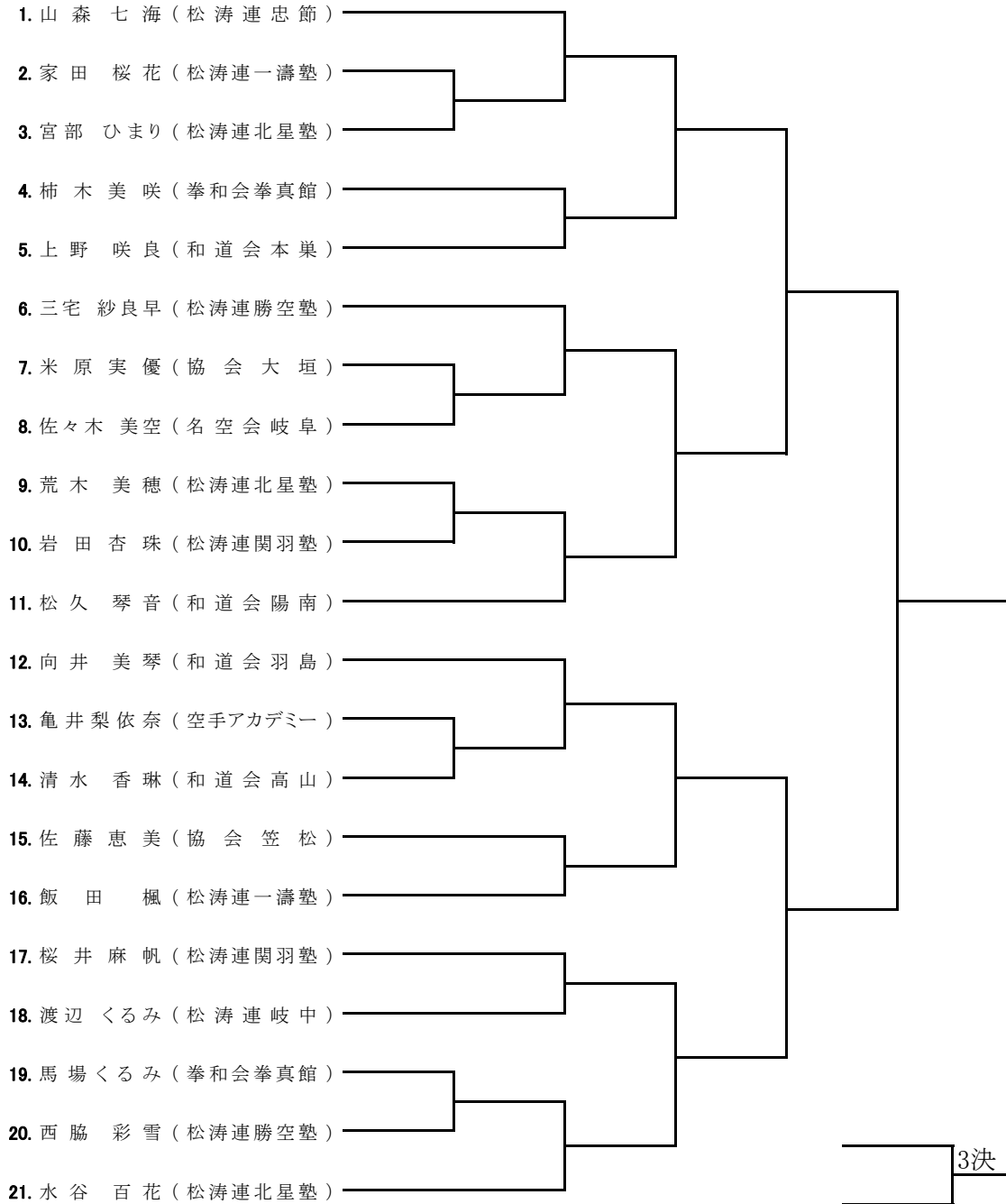

小学生団体形競技は全て自由形とし、同じ方を繰り返し演武出来る。

## 小学生 団体 形

1. 拳和会多治見
2. 松涛連岐中

小学生個人戦形競技は、ベスト16以下は、ゲキサイ1、ゲキサイ2、平安、又はピンアン初段～5段の中から選択することとし、同じ方を繰返し演武することができる。  
 ベスト8以上は、全空連第1指定形、第2指定形、又は基本型でまだ演武していない形から選択することとし、同じ方を繰返し演武することができる。

## 形 小学生3年 男子

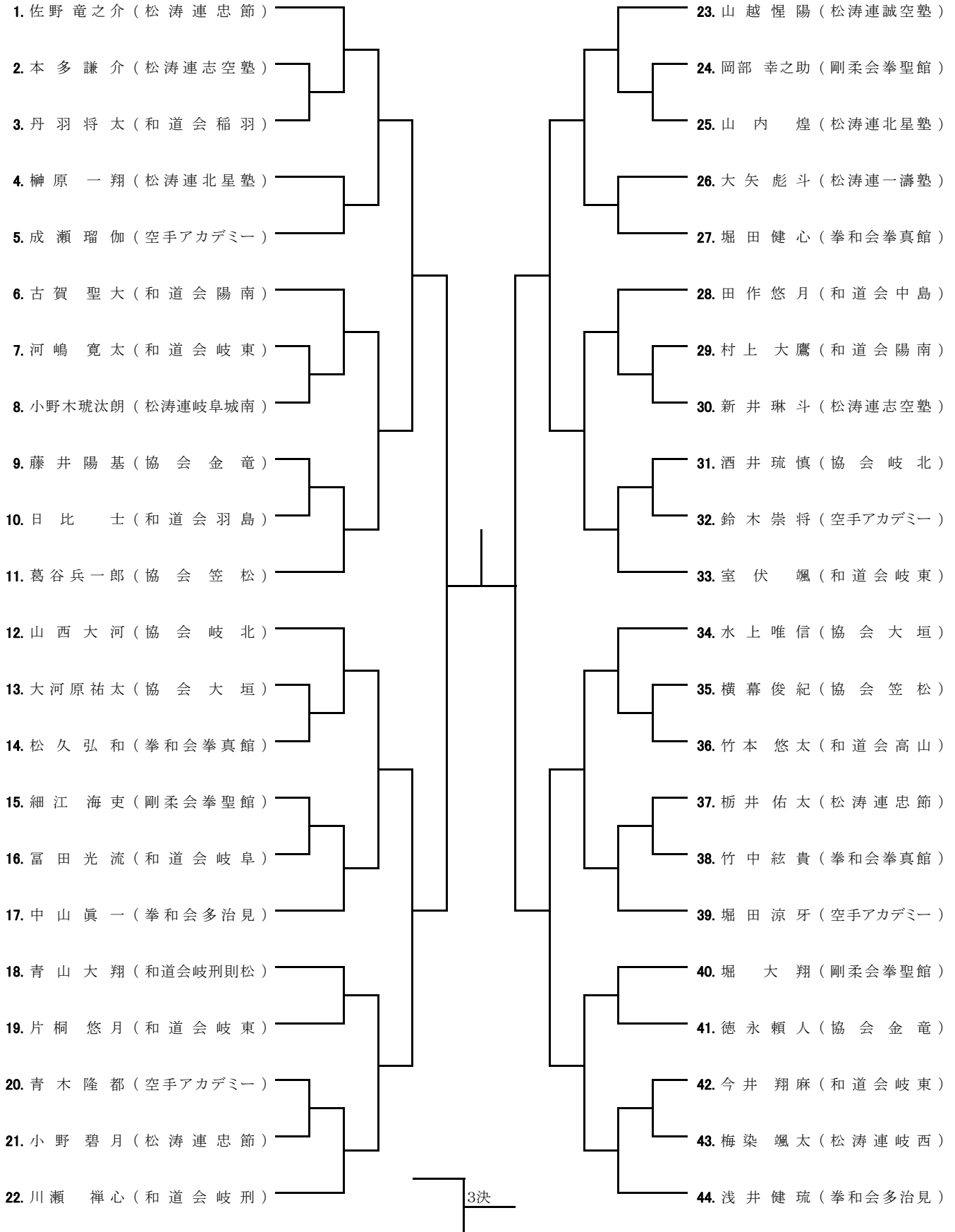

小学生個人戦形競技は、ベスト16以下は、ゲキサイ1、ゲキサイ2、平安、又はピンアン初段～5段の中から選択することとし、同じ方を繰返し演武することができる。  
ベスト8以上は、全空連第1指定形、第2指定形、又は基本型でまだ演武していない形から選択することとし、同じ方を繰返し演武することができる。

## 形 小学生3年 女子

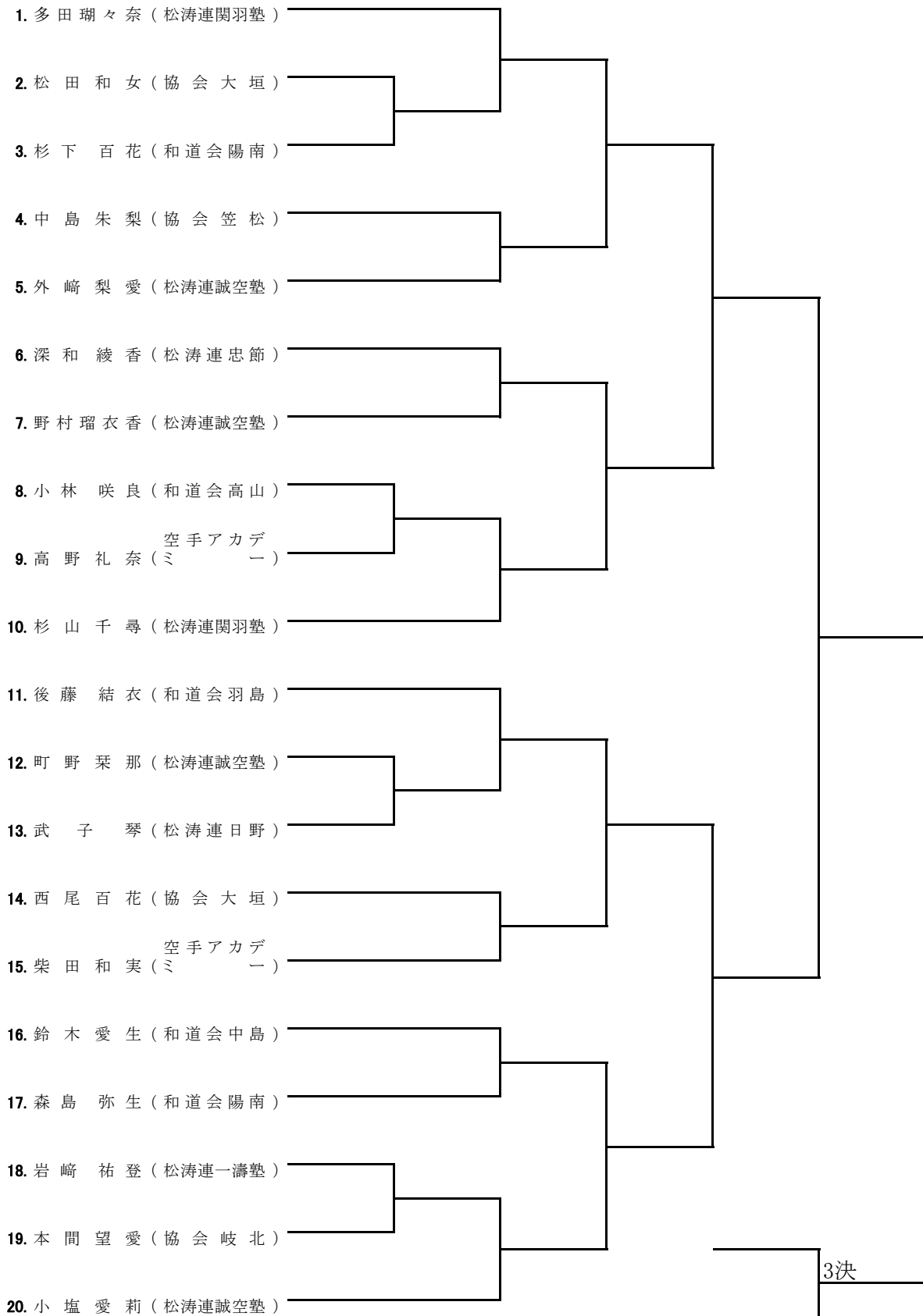

小学生個人戦形競技は、ベスト16以下は、ゲキサイ1、ゲキサイ2、平安、又はピンアン初段～5段の中から選択することとし、同じ方を繰返し演武することができる。  
ベスト8以上は、全空連第1指定形、第2指定形、又は基本型でまだ演武していない形から選択することとし、同じ方を繰返し演武することができる。

## 形 小学生4年 男子

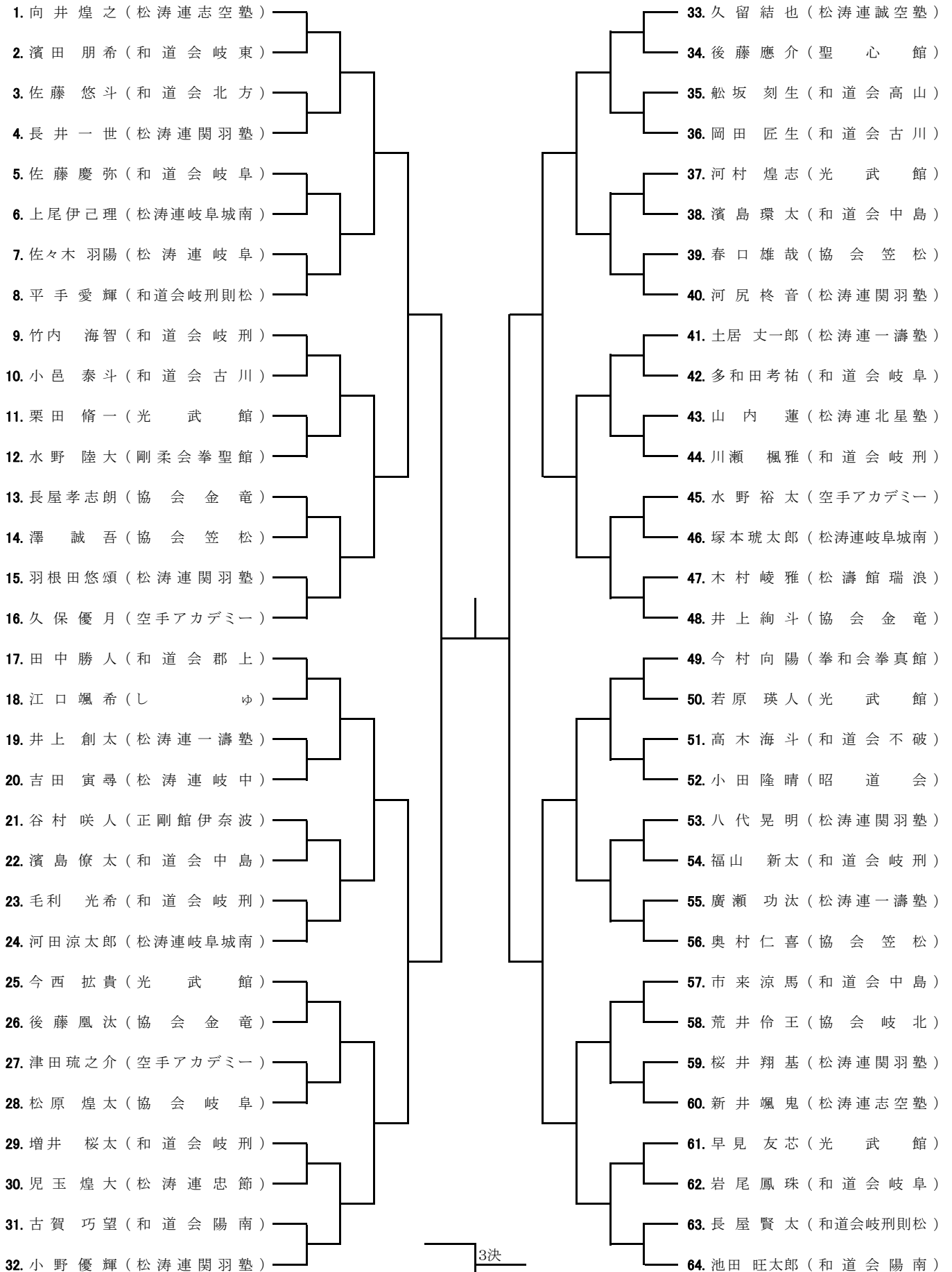

小学生個人戦形競技は、ベスト16以下は、ゲキサイ1、ゲキサイ2、平安、又はピンアン初段～5段の中から選択することとし、同じ方を繰り返し演武することができる。  
ベスト8以上は、全空連第1指定形、第2指定形、又は基本型でまだ演武していない形から選択することとし、同じ方を繰り返し演武することができる。

## 形 小学生4年 女子

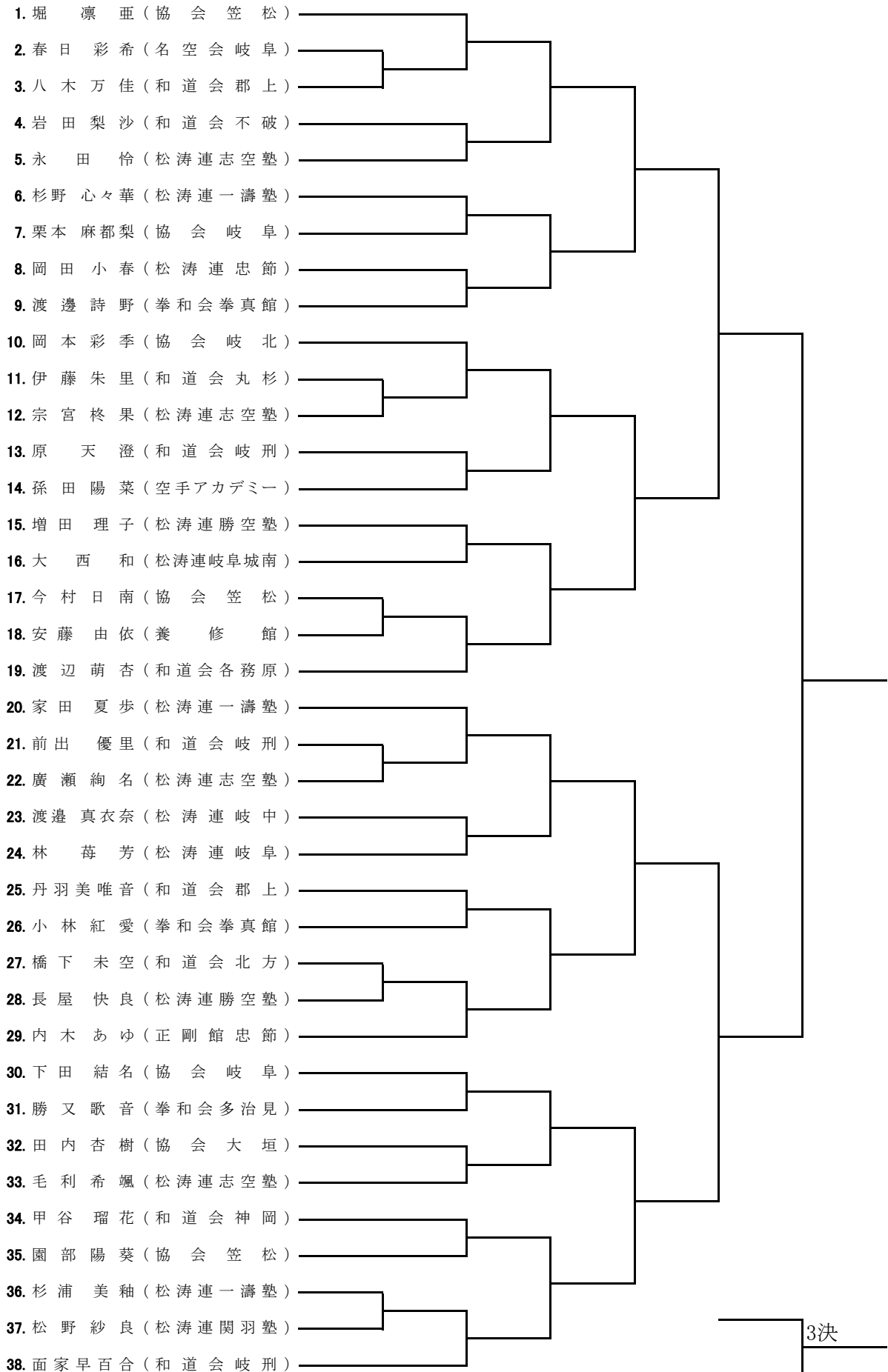



小学生個人戦形競技は、ベスト16以下は、ゲキサイ1、ゲキサイ2、平安、又はピンアン初段～5段の中から選択することとし、同じ方を繰り返し演武することができる。  
 ベスト8以上は、全空連第1指定形、第2指定形、又は基本型でまだ演武していない形から選択することとし、同じ方を繰り返し演武することができる。

## 形 小学生5年 男子

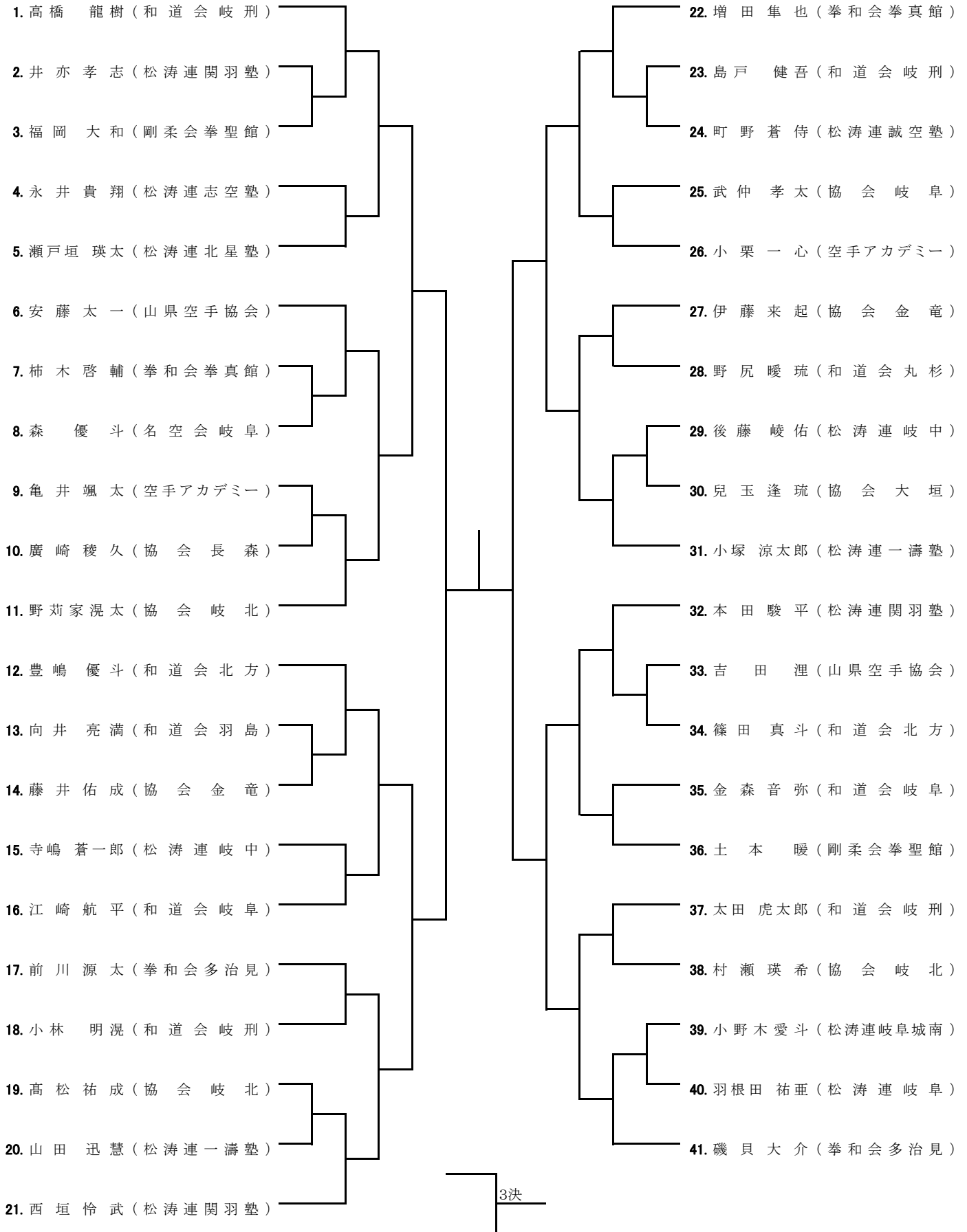

小学生個人戦形競技は、ベスト16以下は、ゲキサイ1、ゲキサイ2、平安、又はピンアン初段～5段の中から選択することとし、同じ方を繰り返し演武することができる。  
ベスト8以上は、全空連第1指定形、第2指定形、又は基本型でまだ演武していない形から選択することとし、同じ方を繰り返し演武することができる。

## 形 小学生5年 女子

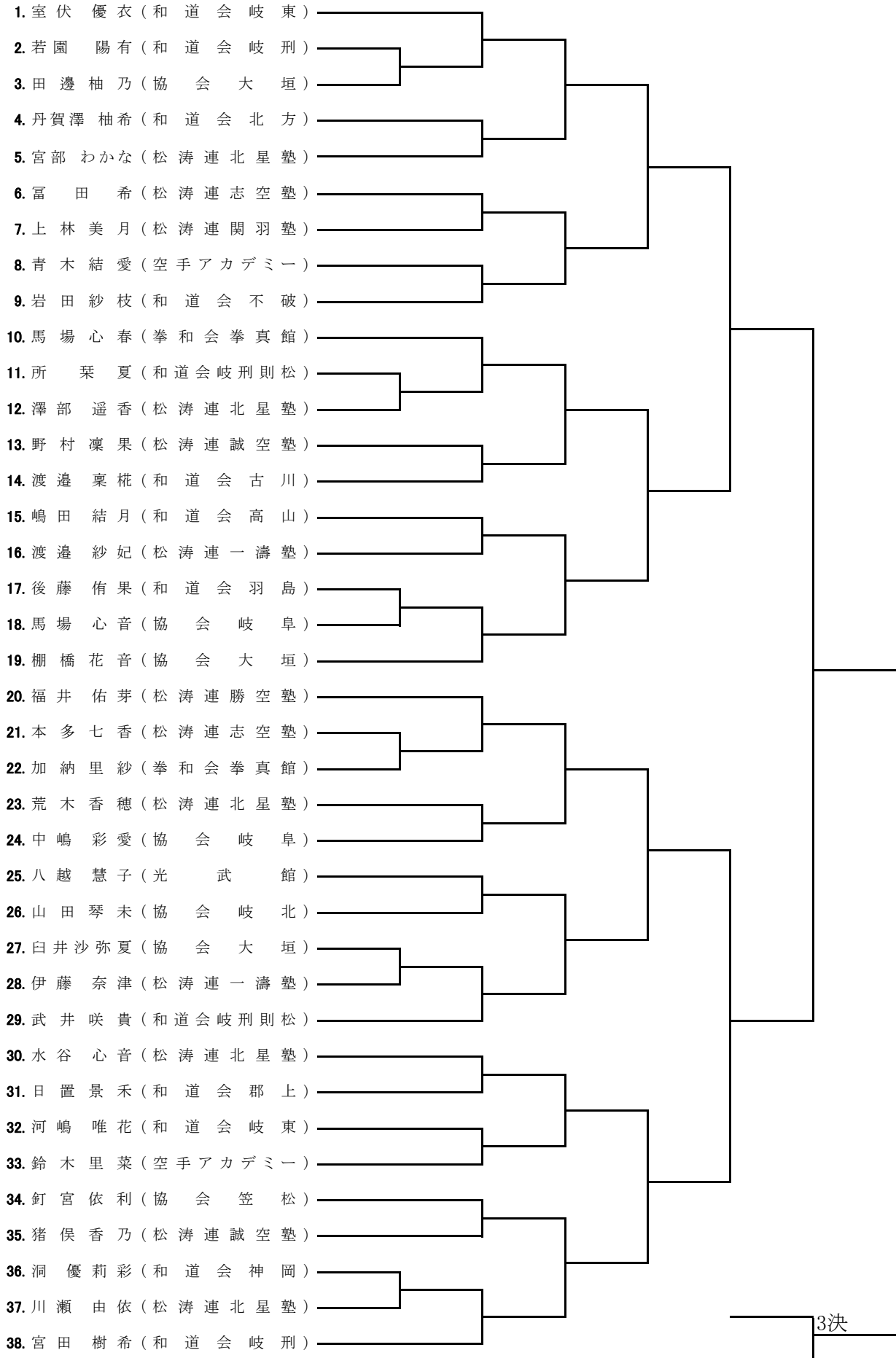

小学生個人戦形競技は、ベスト16以下は、ゲキサイ1、ゲキサイ2、平安、又はピンアン初段～5段の中から選択することとし、同じ方を繰り返し演武することができる。  
ベスト8以上は、全空連第1指定形、第2指定形、又は基本型でまだ演武していない形から選択することとし、同じ方を繰り返し演武することができる。

## 形 小学生6年 男子

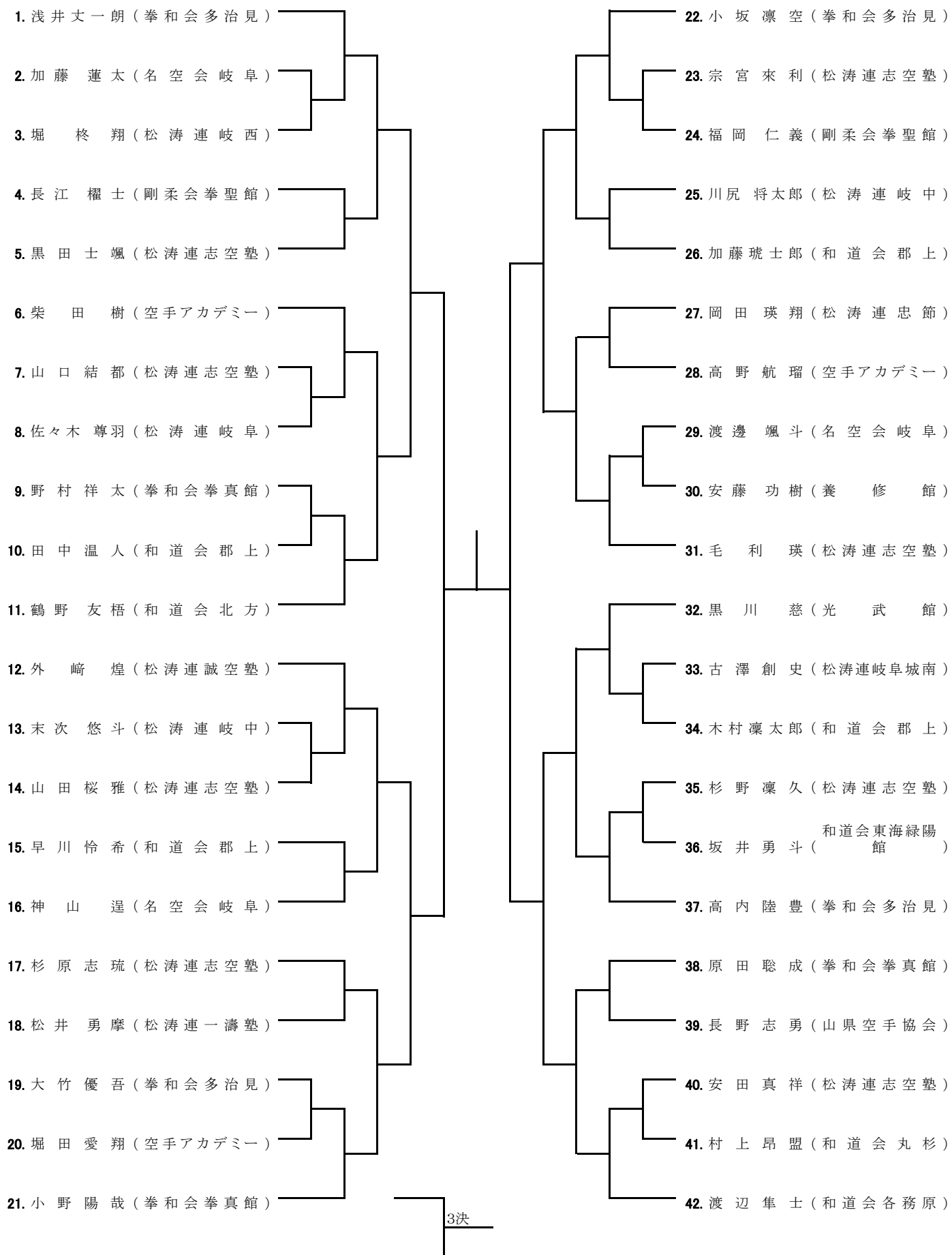

小学生個人戦形競技は、ベスト16以下は、ゲキサイ1、ゲキサイ2、平安、又はピンアン初段～5段の中から選択することとし、同じ方を繰り返し演武することができる。  
ベスト8以上は、全空連第1指定形、第2指定形、又は基本型でまだ演武していない形から選択することとし、同じ方を繰り返し演武することができる。

## 形 小学生6年 女子

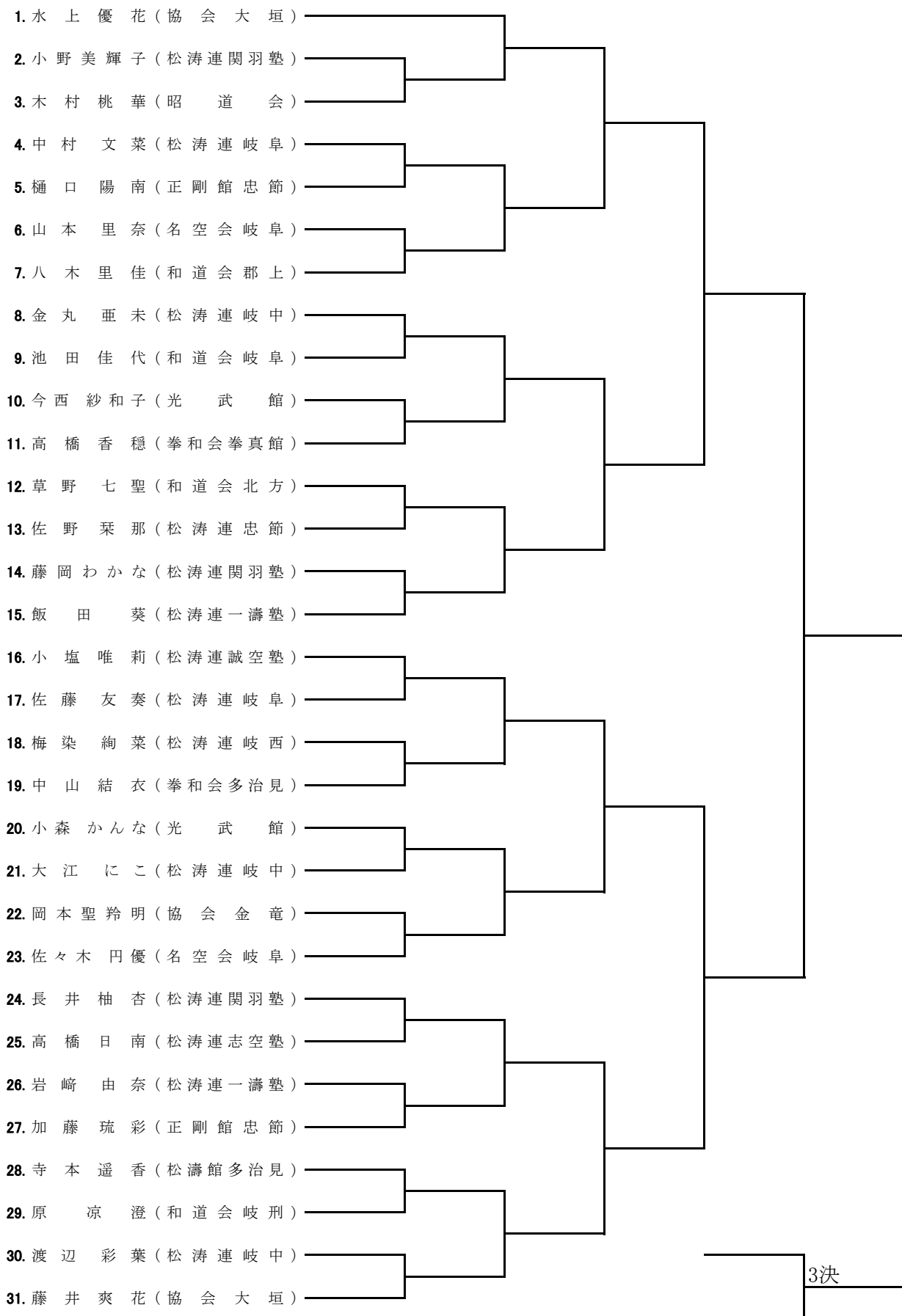

組手小学生は1分30秒のフルタイム6ポイント先取。  
3位決定戦と決勝戦のみ1分30秒のフルタイム6ポイント差。

## 組手 小学生1年 男子

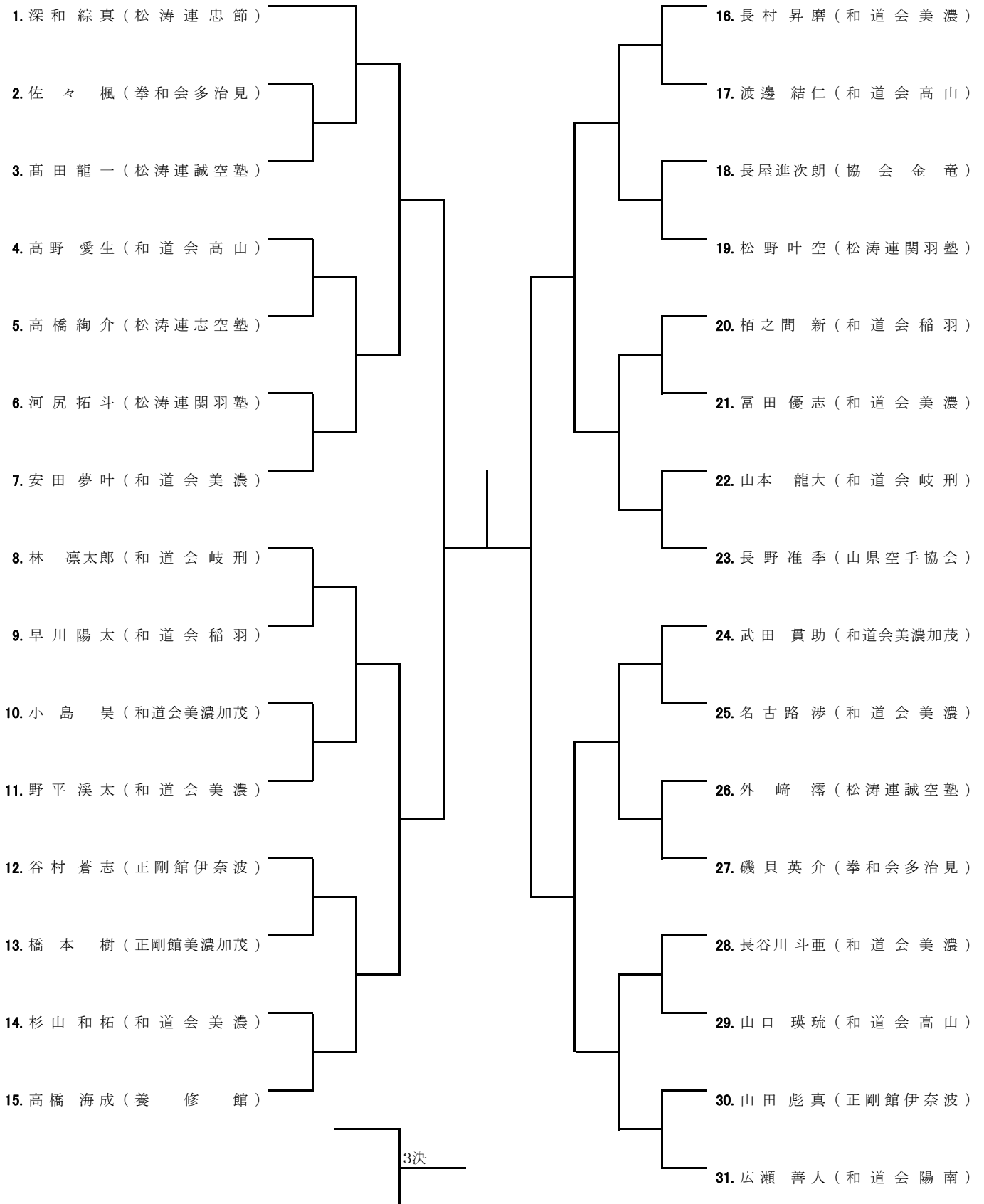

組手小学生は1分30秒のフルタイム6ポイント先取。  
3位決定戦と決勝戦のみ1分30秒のフルタイム6ポイント差。

## 組手 小学生1年 女子

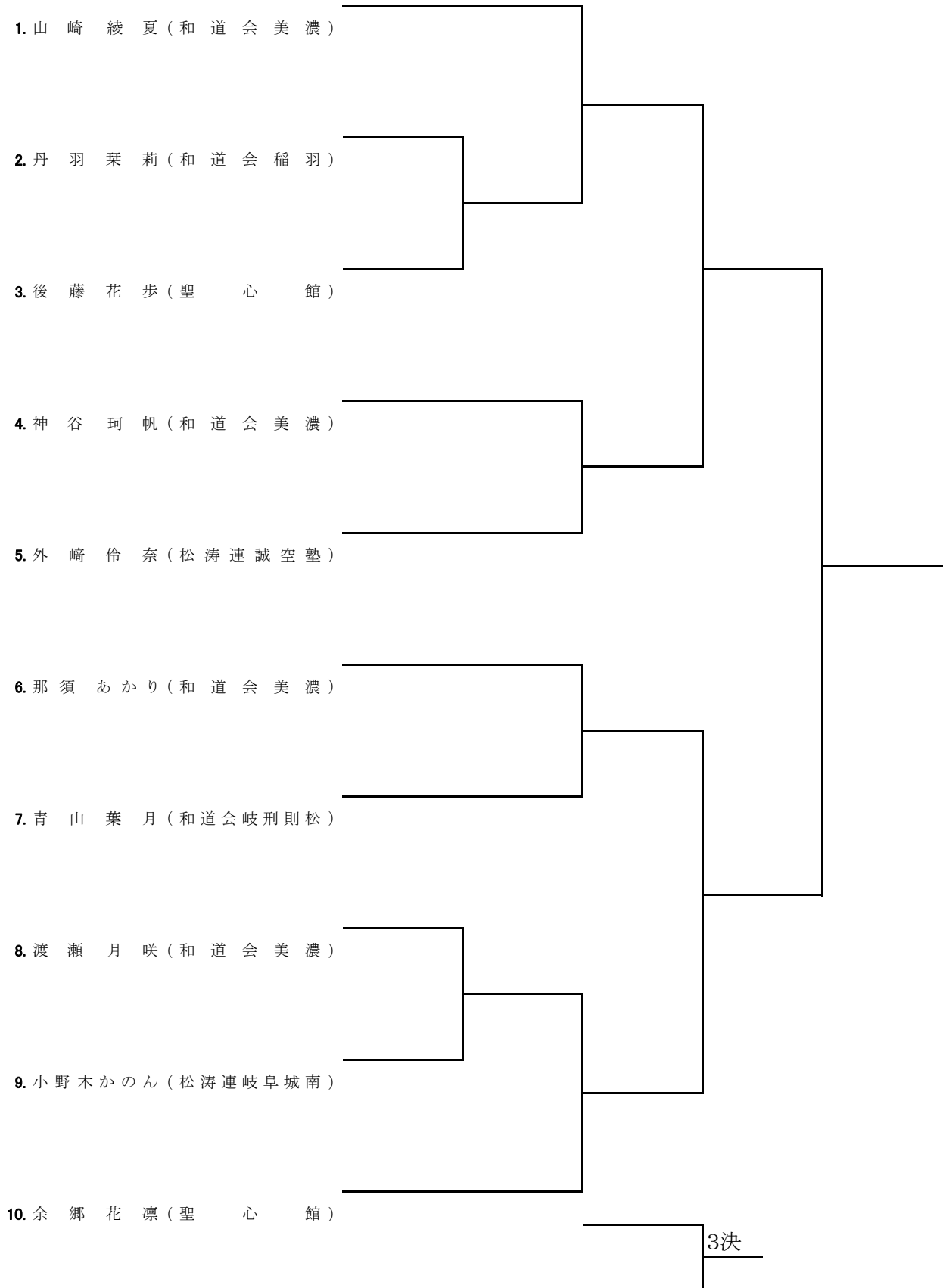

組手小学生は1分30秒のフルタイム6ポイント先取。  
3位決定戦と決勝戦のみ1分30秒のフルタイム6ポイント差。

## 組手 小学生2年 男子

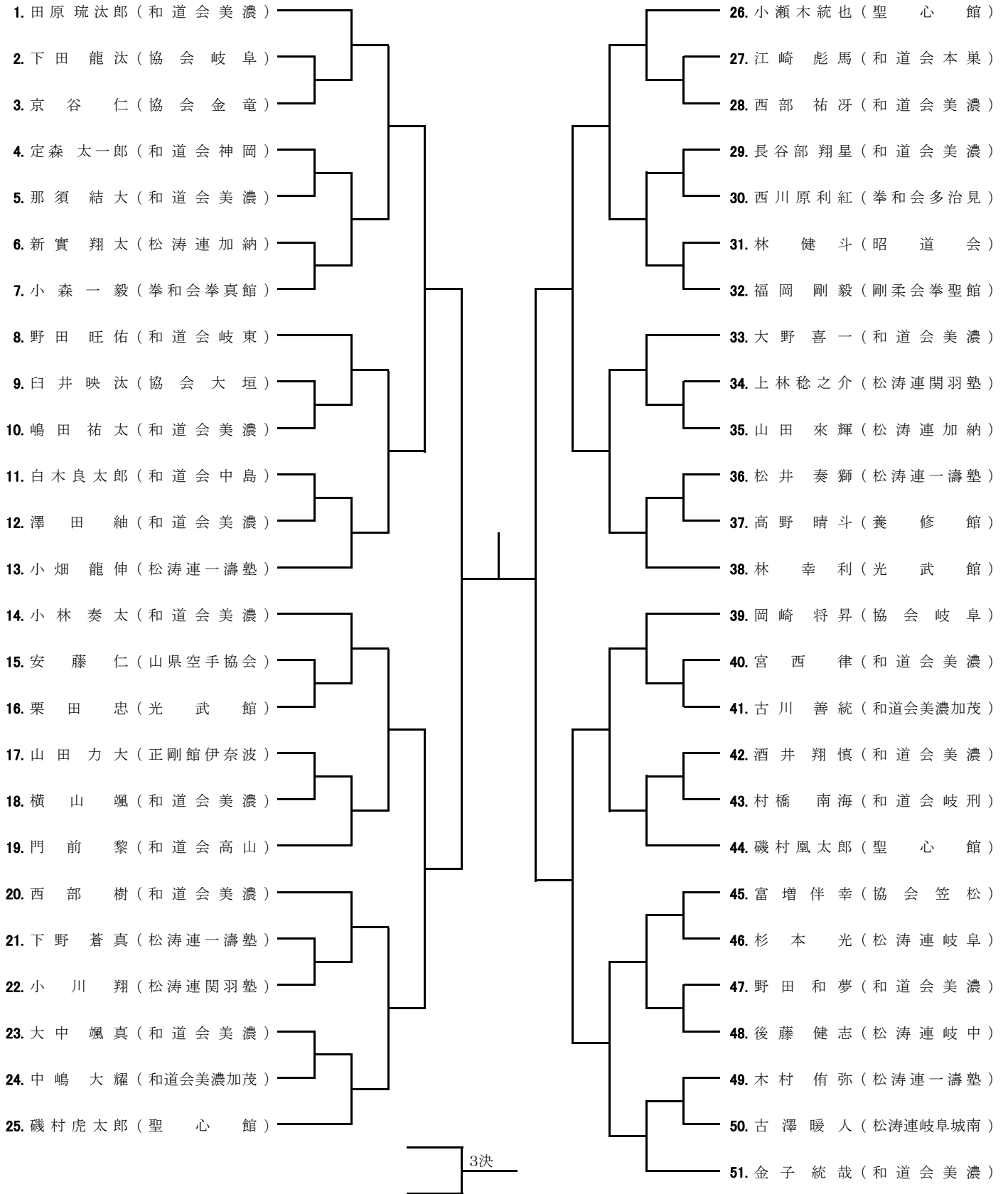

組手小学生は1分30秒のフルタイム6ポイント先取。  
3位決定戦と決勝のみ1分30秒のフルタイム6ポイント差。

## 組手 小学生2年 女子

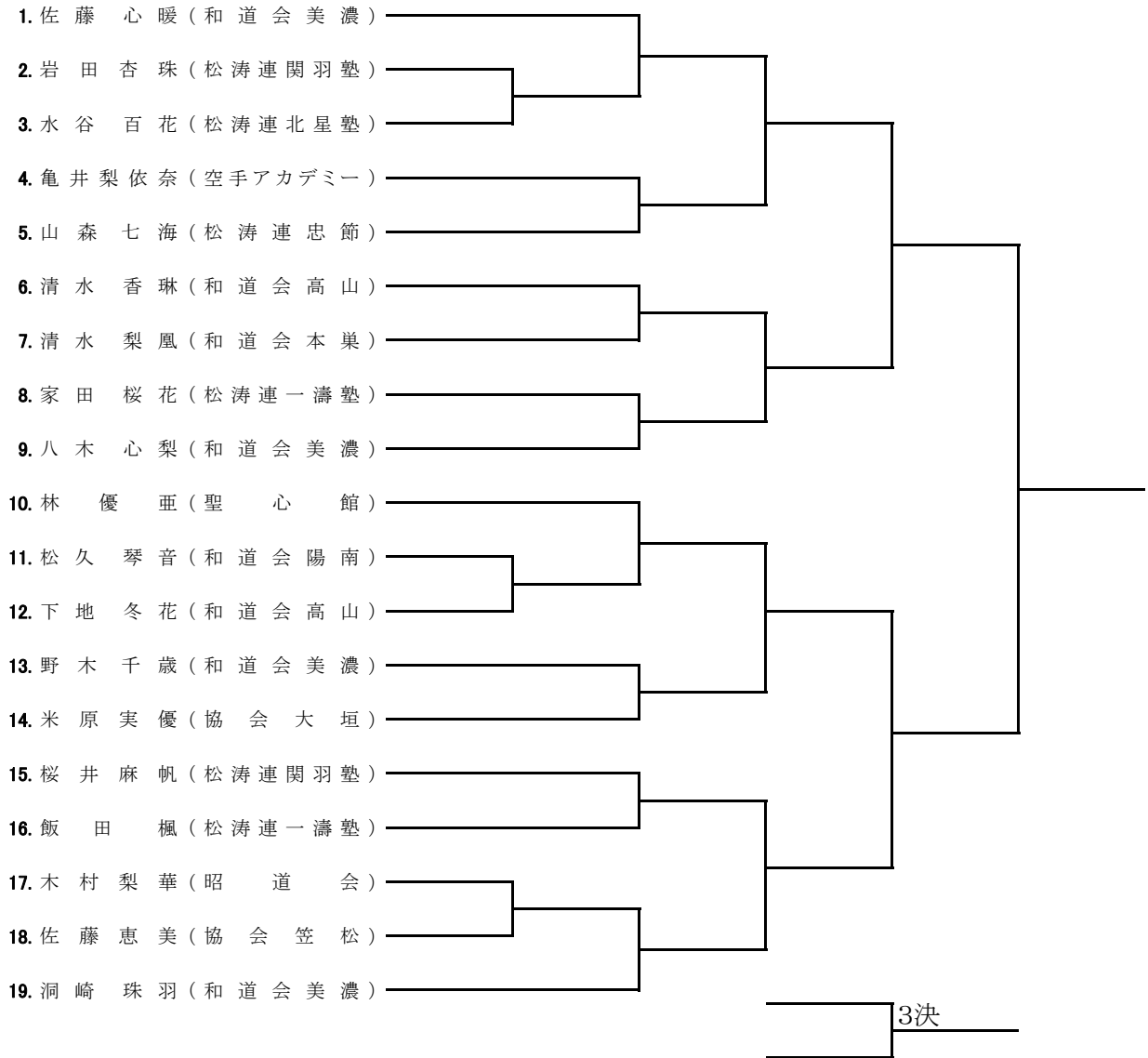



組手小学生は1分30秒のフルタイム6ポイント先取。  
3位決定戦と決勝戦のみ1分30秒のフルタイム6ポイント差。

## 組手 小学生3年 男子

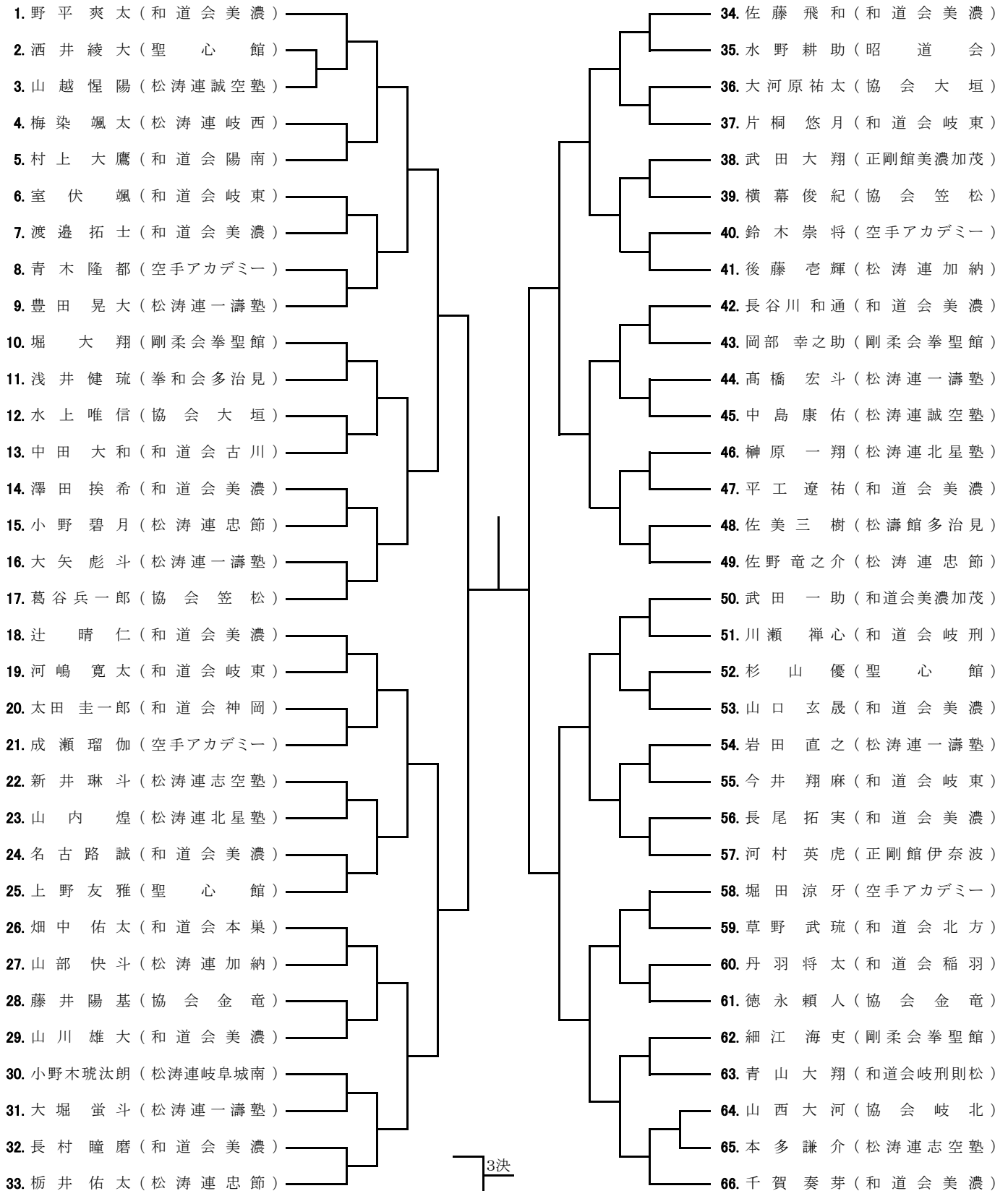

組手小学生は1分30秒のフルタイム6ポイント先取。  
3位決定戦と決勝戦のみ1分30秒のフルタイム6ポイント差。

## 組手 小学生3年 女子

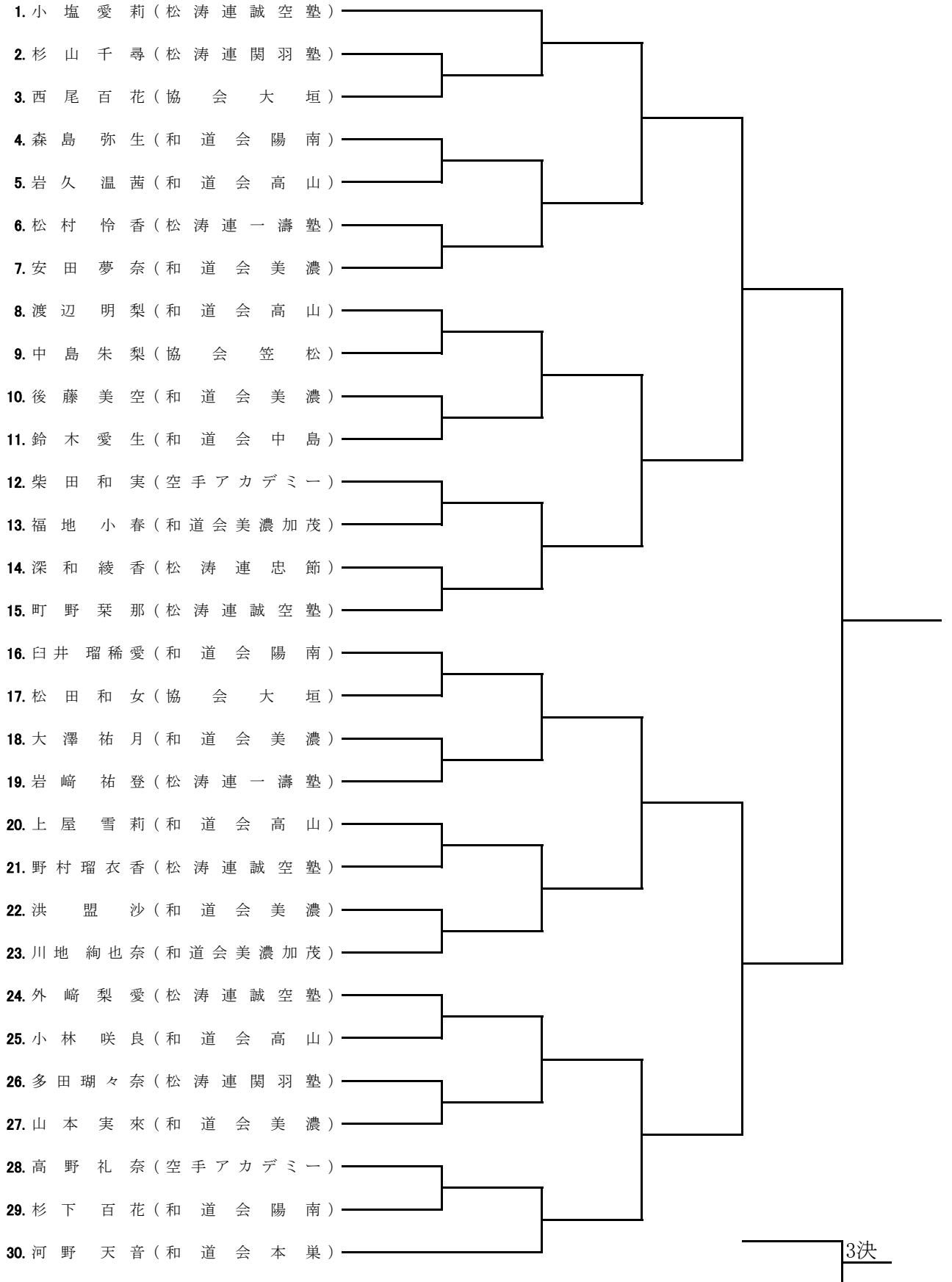

組手小学生は1分30秒のフルタイム6ポイント先取。  
3位決定戦と決勝戦のみ1分30秒のフルタイム6ポイント差。

# 組手 小学生4年 男子

1/2

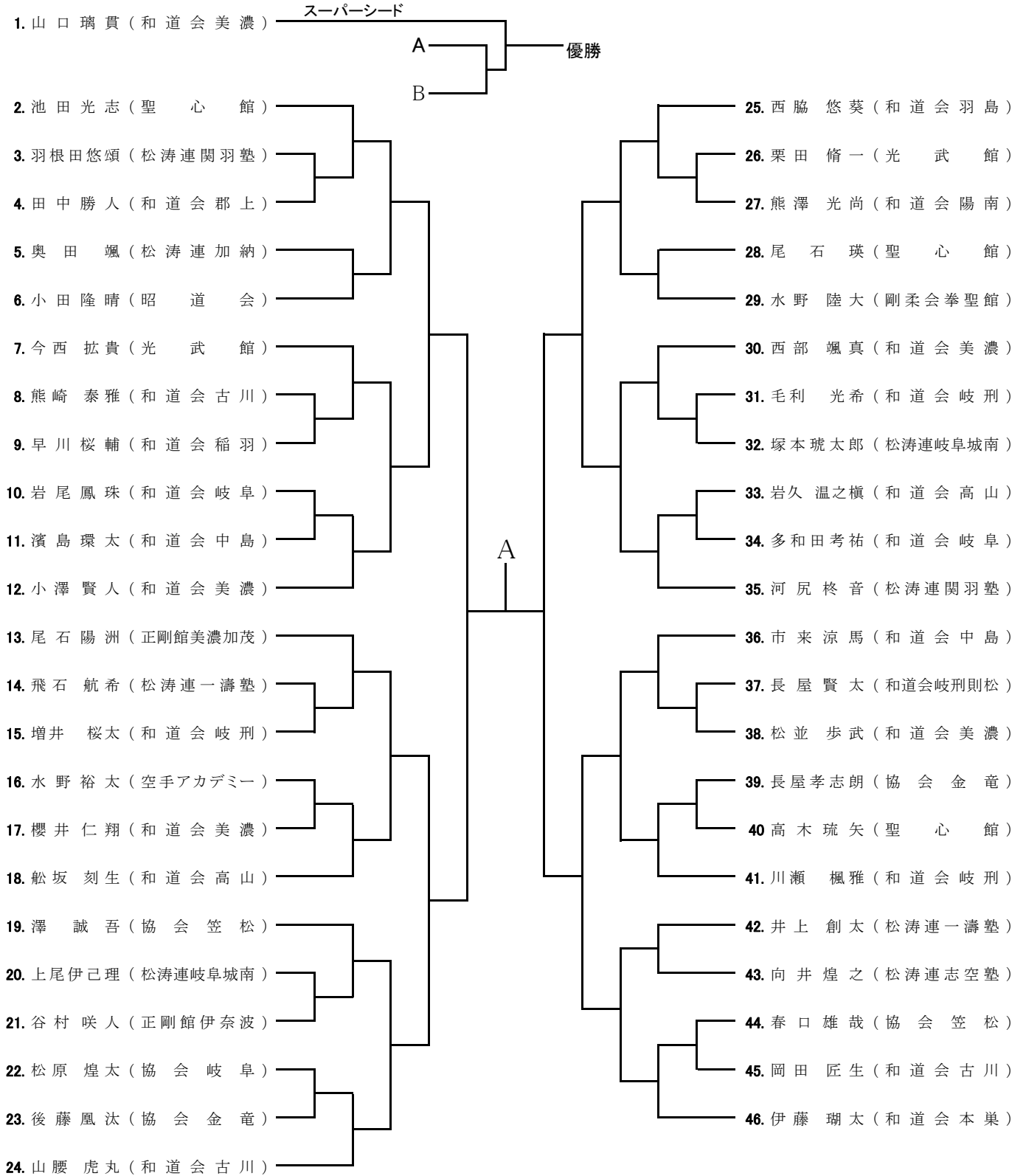

組手小学生は1分30秒のフルタイム6ポイント先取。  
3位決定戦と決勝戦のみ1分30秒のフルタイム6ポイント差。

# 組手 小学生4年 男子

2/2

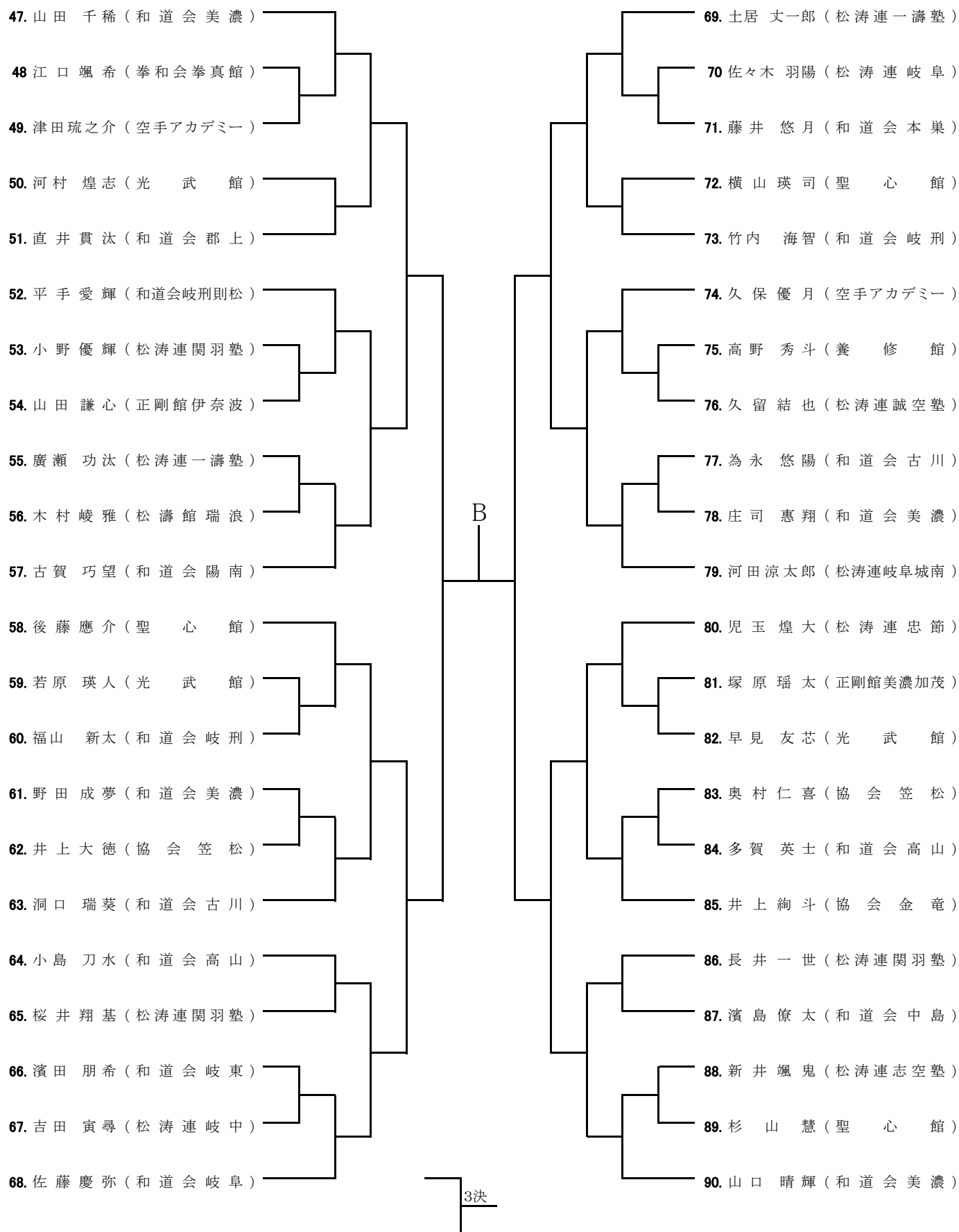

組手小学生は1分30秒のフルタイム6ポイント先取。  
3位決定戦と決勝戦のみ1分30秒のフルタイム6ポイント差。

## 組手 小学生4年 女子

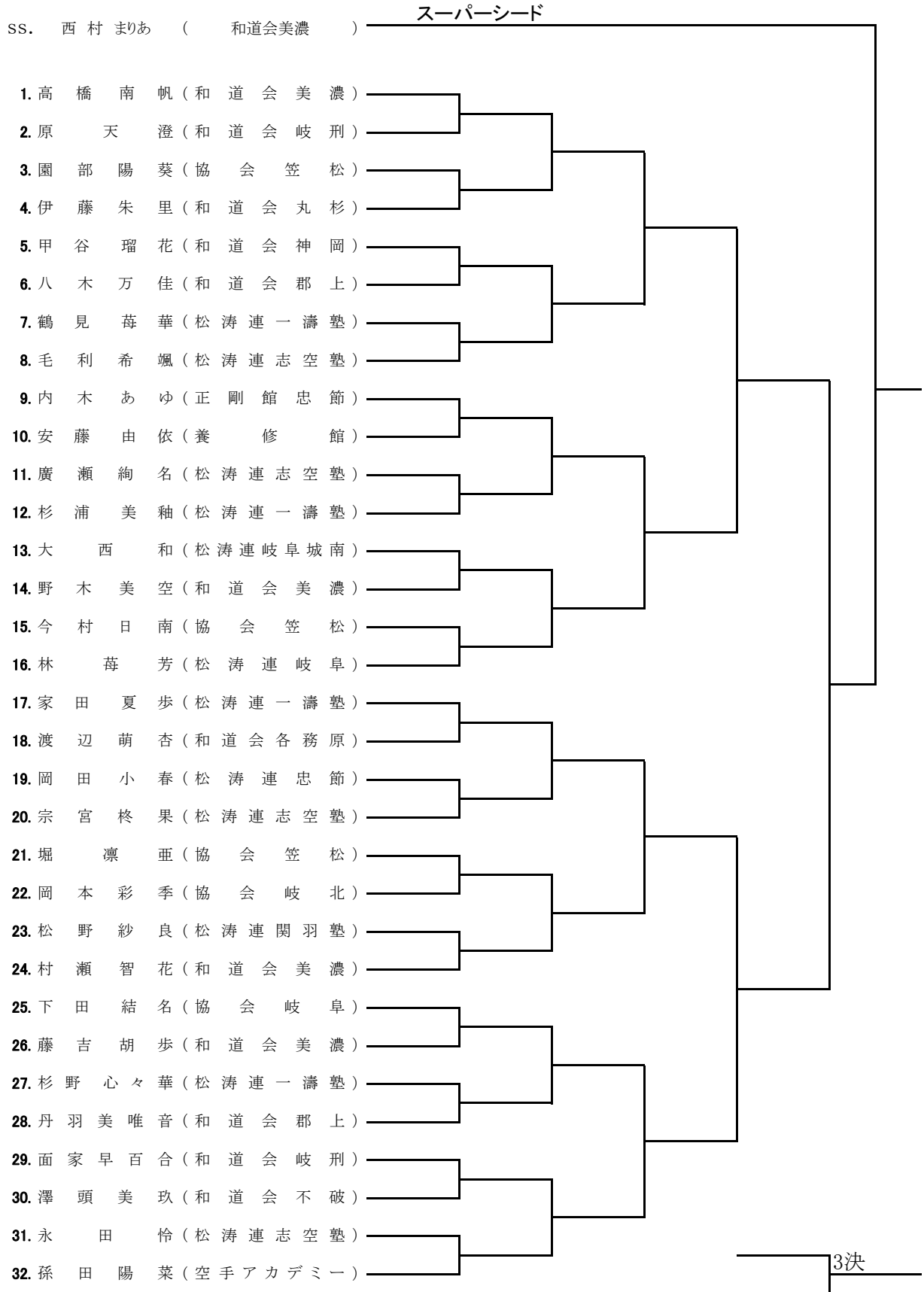

組手小学生は1分30秒のフルタイム6ポイント先取。  
3位決定戦と決勝戦のみ1分30秒のフルタイム6ポイント差。

## 組手 小学生5年 男子

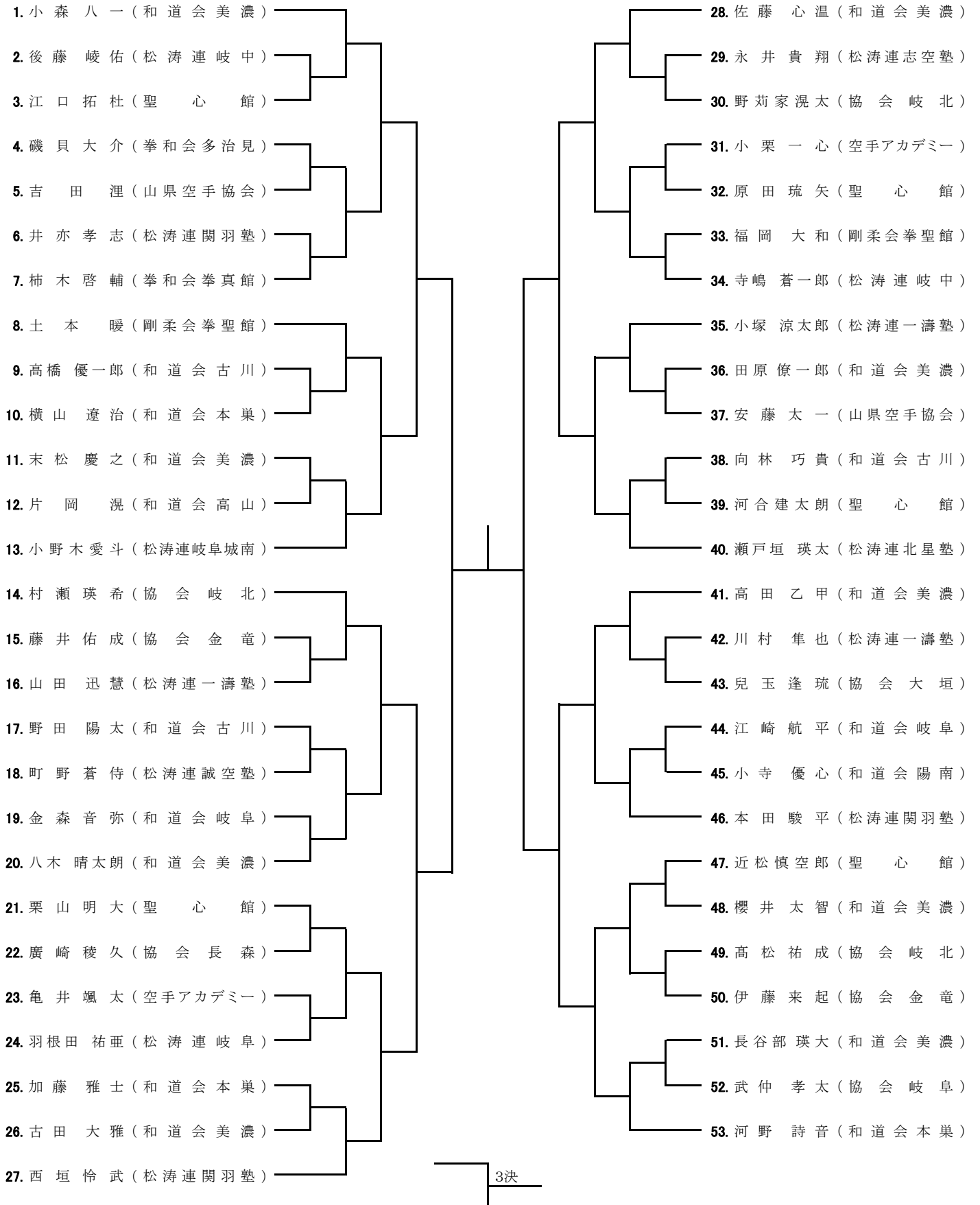



組手小学生は1分30秒のフルタイム6ポイント先取。  
3位決定戦と決勝戦のみ1分30秒のフルタイム6ポイント差。

## 組手 小学生5年 女子

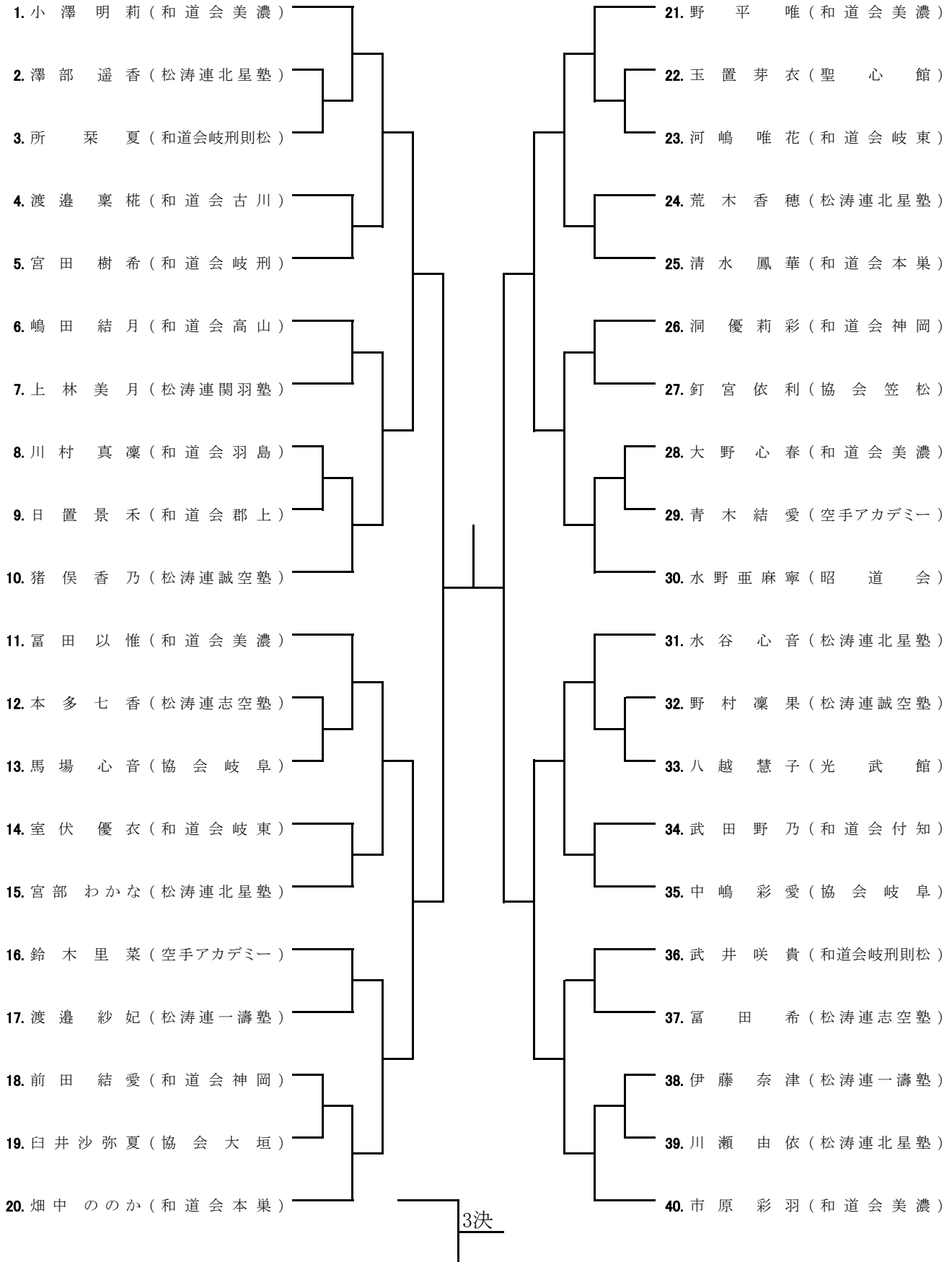



組手小学生は1分30秒のフルタイム6ポイント先取。  
3位決定戦と決勝戦のみ1分30秒のフルタイム6ポイント差。

## 組手 小学生6年 男子

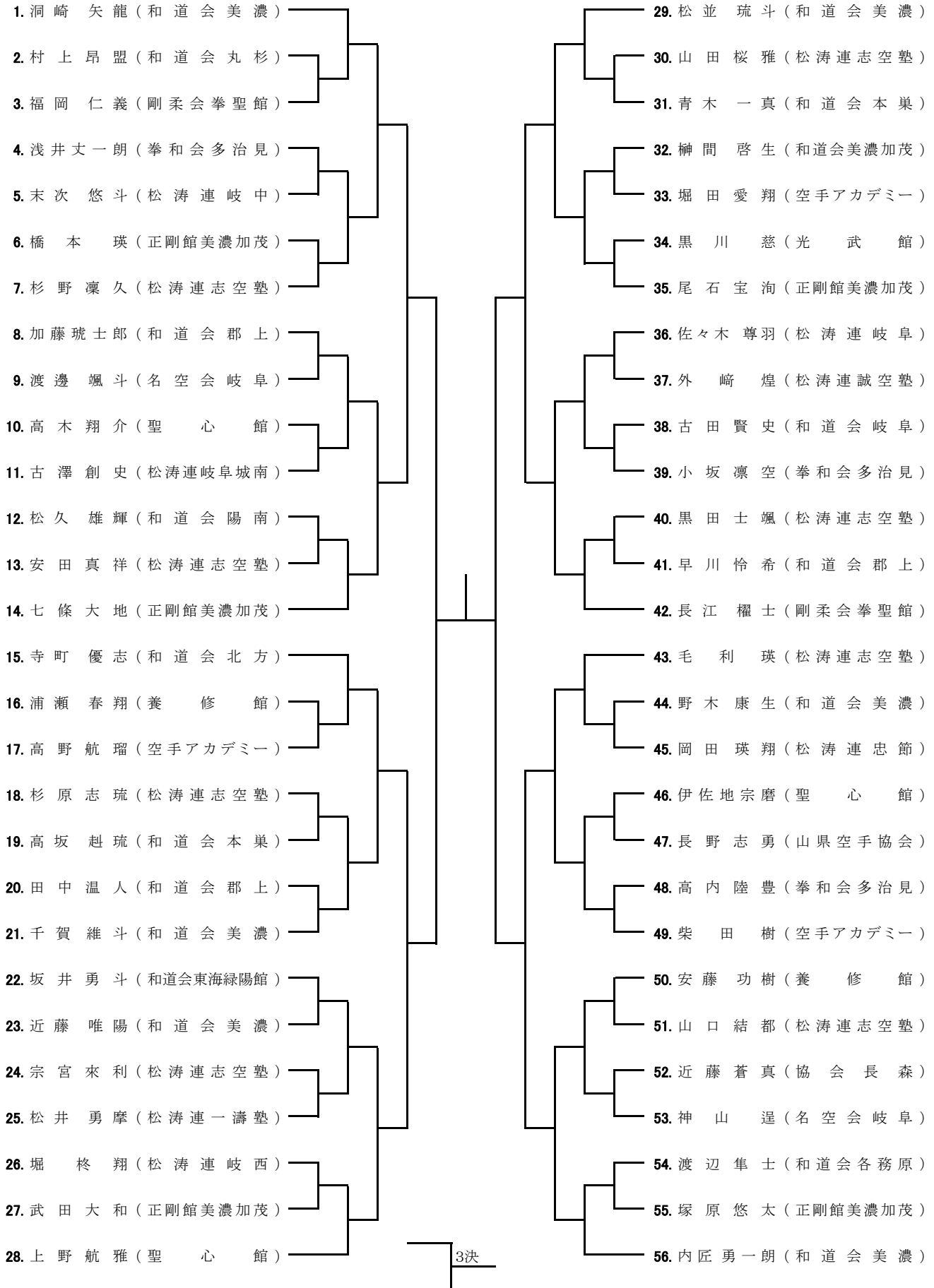

組手小学生は1分30秒のフルタイム6ポイント先取。  
3位決定戦と決勝のみ1分30秒のフルタイム6ポイント差。

## 組手 小学生6年 女子

